

# GÉPKÖNYV

## A SAMAC TR30B

### IRÁNYVÁLTÓS LAPVIBRÁTORHOZ

HASZNÁLATI UTASÍTÁS,  
BIZTONSÁGI (MUNKAVÉDELMI) ELŐÍRÁSOK,  
MŰSZAKI ADATOK  
ÉS KARBANTARTÁSI ÚTMUTATÓ

Köszönjük, hogy feladatainak elvégzéséhez a SAMAC TR30B típusú irányváltós lapvibrátort választotta. Biztosak vagyunk benne, hogy ez a kiváló minőségű gép minden elvárásának megfelel. Kérjük olvassa el alaposan az alábbi tájékoztatót annak érdekében, hogy munkáját gyorsan és szakszerűen végezhesse el.

A gépkönyvben található információk megismerése és az utasítások betartása biztosítják a gép hosszú távú, problémamentes működését. **Kérjük mindig tartsa gépkönyvet a géppel együtt, a munkavégzés helyén.** A gépet csak az utasításoknak megfelelően szabad működtetni. A gyártó és a forgalmazó nem felelős az utasításoktól való eltérések miatt bekövetkezett balesetekért és károkért.



**SAMAC**  
*made in Holland*

Jelen kiadvány teljes tartalmát, beleértve a szöveget, rajzokat és képeket is szerzői jog védi. A kiadvány teljes egészének vagy részeinek sokszorosítása, másolása, illetve bármely információs felületen történő közzététele csak az EUOKOMAX KFT előzetes, írásos engedélye alapján megengedett.

# KÖRNYEZETVÉDELEM

Mindannyiunk érdeke a környezetünk védelme, tisztaságának megőrzése. Az alábbiakban felsorolt, egyszerű tevékenységekkel Ön is nagy mértékben hozzájárulhat közös erőfeszítéseinkhez:

- A megvásárolt gépek csomagolóanyagát (karton, fólia, stb.) szelektív gyűjtőhelyeken kell elhelyezni.
- Az elhasználódott, javíthatatlanná vált gépeket, azok tartozékait és a javításuknál keletkezett alkatrészeket gyűjtse össze és szelektív hulladékként, megfelelő gyűjtőhelyeken adja le.
- A javítások során keletkező fáradt olajat és egyéb folyadékokat TILOS a talajra, a csatornába vagy a lefolyóba önteni, ezeket lezárt kannában helyezze el az erre kijelölt gyűjtőhelyeken.
- Kezelje megfelelően a veszélyes hulladékokat, az akkumulátorokat, elemeket, elektronikai alkatrészeket stb., csak az erre kijelölt gyűjtőhelyeken szabad leadni.
- A légkondicionáló és párátlantó berendezések hűtőjéből felszabaduló gázok káros hatással vannak Földünk atmoszférájára. Az ilyen berendezések javíttatása, vagy leselejtezése csak kijelölt szakszervizek által történhet.
- Az újra felhasználható anyagokat ( karton, fém, üveg, stb.) erre kijelölt gyűjtőhelyeken kel leadni, ezzel is csökkentve a keletkező hulladék mennyiségét.



**Köszönjük megértését és együttműködését!**

## GARANCIA

A gyártó a vásárlás napjától számított 12 hónapig terjedő, a 151/2003. (IX.22.) Kormányrendelet szerint kötelező (gyártási és anyaghibákból eredő meghibásodásra vonatkozó) jótállást vállal az általa forgalmazott, itt megadott típusú és gyártási számú gépre. A jótállás a fogyasztó törvényből eredő jogait nem érinti és nem korlátozza. Kérjük, hogy a géphez mellékelt használati utasítást olvassa el figyelmesen!

**MEGSZÚNIK A JÓTÁLLÁS** az alábbi körülmények bármelyikének előfordulása esetén:

- A használati utasítástól eltérő összeszerelés, beüzemelés vagy nem rendeltetésszerű használat, szállítás, kezelés, tárolás.
- Szakszerűtlen, illetéktelen javítás, a gép (készülék) burkolatának megbontása, a karbantartás elmulasztása.
- Nem eredeti tartozékok, segédanyagok használata.
- Fizikai sérülés, az átlagostól eltérő vagy szakszerűtlen használati, tárolási körülmények, átalakítás, elemi kár.
- Ha a meghibásodás észlelése után gépet (készüléket) tovább használták.

**A JÓTÁLLÁS NEM TERJED KI** a termékben (és a tartozékaiban) természetes elhasználódásból eredő kopásokra, valamint olyan károokra amelyet külső mechanikai, fizikai vagy vegyi hatások okoztak.

A jótállási kötelezettség nem áll fenn, ha a forgalmazó vagy a kijelölt szakszerviz bizonyítja, hogy a hiba nem rendeltetésszerű használat, átalakítás, szakszerűtlen kezelés, helytelen tárolás, elemi kár vagy egyéb, a vásárlás után keletkező ok miatt következett be, vagy a gépen (készüléken) a kijelölt szakszervizen kívül más is javítást végzett.



## ÁLTALÁNOS ÉS SPECIÁLIS BIZTONSÁGI ELŐÍRÁSOK

Minden esetben tartsa be az alábbi biztonsági utasításokat:



- A gépen elhelyezett biztonsági matricák jelzéseit vegye figyelembe és tartsa tisztán a jelzéseket. Ha egy jelzés olvashatatlanná válik, pótolja.
- Használja a gépet rendeltetésszerűen és vigyázzon annak állapotára. A nem rendeltetésszerű használat csökkenti a gép élettartamát és növeli a balesetek bekövetkezésének kockázatát.
- Ha segítségre van szüksége a használati útmutató értelmezéséhez, kérjük lépjen kapcsolatba a kereskedővel.

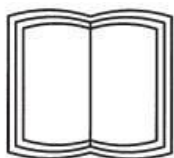

- **A gép használata előtt olvassa el a használati utasítást és gyakorolja be a gép kezelését. A gépet betanítás nélkül üzemeltetni tilos!**

**▲ DANGER**

**▲ WARNING**

**▲ CAUTION**

- A figyelmeztető jelzések, mint a DANGER, WARNING vagy a CAUTION fokozott veszélyre figyelmeztetnek.
- A DANGER felirat figyelmeztet a legnagyobb veszély lehetőségére.
- A WARNING jelzés egy erős figyelmeztetés a veszély lehetőségére.
- CAUTION felirat felhívja a figyelmet egy biztonsági előírás betartására.



Ahol ez a jelzés feltűnik a szövegben, ott a leírtakat maradéktalanul be kell tartani a gép helyes és veszélytelen működtetése, illetve a saját magunk és mások testi épségének megőrzése érdekében.



- **A GÉP ÜZEMANYAGGAL ÉS KENŐANYAGGAL TÖRTÉNŐ FELTÖLTÉSEKOR JÁRJON EL AZ ÁLTALÁNOS ÉS SZOKÁSOS ELŐVIGYÁZATOSSÁG FELTÉTELEI SZERINTI KÖTELEZŐ GONDOSÁGGAL!**
- Jól lezárt tartályban, kannában szállítsa az üzemanyagot és a kenőanyagot.
- **TILOS a dohányzás és a nyílt láng használata az üzemanyag utántöltésekor, illetve egyéb tűzveszélyes helyzetben.**
- Ne töltsse fel a tankot üzemanyaggal amíg jár a motor, vagy amíg meleg a motor.
- A kiömlött üzemanyagot, kenőanyagot kérjük törölje fel.
- Ne működtesse a gépet, ha üzemanyag szivárgást észlel, javíttassa meg a hibát.
- **Soha ne működtesse a gépet gyúlékony, tűzveszélyes anyagok közelében.**



- A gép működése közben fokozottan kell figyelni arra, hogy haladás közben a kezelő vagy a közelben állók lábát ne veszélyeztesse!
- Lába védelme érdekében mindig hordjon acélbetétes munkavédelmi cipőt.



- A gép használatakor védőszemüveg használata ajánlott!



- A gép használatakor védősisak használata ajánlott!



- A gép használatakor fülvédő használata ajánlott!



- A gép egyes részei a működés közben erőteljesen felmelegsznek (kipufogó dob) és sérülést okozhatnak.  
Javítás vagy üzemanyag újratöltés előtt várja meg amíg kissé lehűlnek.



- Ne üzemeltesse a gépet nehezen szellőző helyiségben.
- Kerülje a kipufogó gázok közvetlen belélegzését.
- A kipufogó gázok belélegzése megbetegedéshez, súlyos esetben halálhoz vezethet.



- Dohányzás és nyílt láng használata a gép működése közben tilos.



- Állítsa le a motort, mielőtt üzemanyagot tölt a gépbe.



- A gép legalább 95-ös oktánszámú ólommentes benzinnel üzemeltethető.

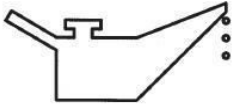

- A gép indítása előtt ellenőrizze a motor olajsintjét, az üzemyangszintet és a motor általános állapotát.



- Viseljen előírt védőruházatot a gép használata közben.
- Korlátozott látási viszonyok között, nagy sebességgel mozgó vagy nagy tömegű gépek közelében viseljen láthatósági mellényt!
- Folyamatos használat esetén ajánlott fülvédő használata, a hallás károsodásának elkerülése érdekében.
- Kérjük mellőzze zene hallgatását és egyéb zavaró tevékenység végzését a gép kezelése közben.



- Ne végezzen karbantartási/javítási munkákat a gépen annak működése közben.
- Tartsa távol kezét, ruházatát és ékszereit a mozgó alkatrészekről.
- Szabályosan állítsa le a gépet, alaphelyzetbe állítva a gázkart. Állítsa le a motort. Hagyja a gépet kihűlni.
- Biztosítsa a gépet, hogy az a karbantartás/javítás alatt ne tudjon elmozdulni.
- Ne feledkezzen el a gép és részei rendszeres takarításáról.
- A meghibásodásokat azonnal javíttassa.
- A hibás, elhasználódott alkatrészeket cserélje ki.

### **Készüljön fel a vészhelyzetekre, balesetekre!**

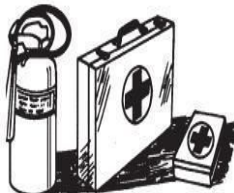

- Legyen kéznél a Mentők és a legközelebbi kórház elérhetősége, vészhelyzet esetén.
- Legyen felkészülve a teendőkre, ha tűz gyulladna ki.
- Tartson kéznél tűzoltókészüléket és elsősegély dobozt.



- A gépek hidegindítását elősegítő anyagok fokozottan gyúlékonyak, NE használja ezeket, mert robbanást és/vagy tüzet okozhatnak.

## FIGYELEM!

### Az üzemanyag mérgező és gyúlékony!

DOHÁNYZÁS ÉS NYÍLT LÁNG HASZNÁLATA A GÉP MŰKÖDÉSE KÖZBEN TILOS!

A GÉPET NE HASZNÁLJA NYÍLT LÁNG KÖZELÉBEN!

MINDIG ÁLLÍTSA LE A MOTORT, MIELŐTT ÜZEMANYAGOT TÖLT A TANKBA!

A MOTOR TISZTÁN TARTÁSAVAL CSÖKKENTHETŐ A TŰZ KIALAKULÁSÁNAK KOCKÁZATA!

CSAK A TALAJSZINTEN BIZTOSAN ÁLLÍTVÁ SZABAD A GÉPET INDÍTANI, TÁROLNI, FELTÖLTENI A BALESETEK ELKERÜLÉSE ÉRDEKÉBEN!

NE ÜZEMELTESSE A GÉPET NEHEZEN SZELLŐZŐ HELYSÉGBEN!

KERÜLJE A KIPUFOGÓ GÁZOK KÖZVETLEN BELÉLEGZÉSÉT, MERT AZ MEGBETEGEDÉSHEZ, SÚLYOS ESETBEN HALÁLHOZ IS VEZETHET.



A SAMAC TR30B irányváltós lapvibrátor egyedí műszaki megoldásai révén hatékony és könnyen kezelhető segítőtárs a tömörítendő felületeknél szükséges munkálatok elvégzésekor. Legfőbb törekvésünk, hogy Ön hosszú éveken keresztül elégedetten használja a gépet, ezért a gépet a modern ergonómiai és műszaki szempontok figyelembevételével tervezték és gyártották. A gép üzemeltetése, karbantartása (üzemanyag feltöltés, olajcsere, stb.) egyszerű és kényelmes.

A motor főtengelyének végén elhelyezett röpsúlyos kuplung biztosítja a nyomaték átvitelét üzemi fordulatszámra. Alapjáraton a kihajtás megszűnik, a gép egy helyben áll. A motor fordulatainak megemelésékor a motor nyomatékát a kuplung az ékszív segítségével az excenterhez továbbítja. Az excenter az áttétel arányában forgásba kezd. Az excenter minden egyes fordulatával a lapvibrátor talpa megemelkedik, előre (irányváltásnál hátra) mozdul és ezután a talajra érkezik, ahol vibrációt és tömörítő erőt fejt ki. Ennek a mozgásnak a folyamatos ismétlődése biztosítja az irányváltós lapvibrátor haladását és eközben a kellő tömörítést.

Az excenter csapágyainak kenését és hűtését az excenterházban található olaj biztosítja. Az excenter mozgásával keletkező vibráció és centrifugális erő által szinte mindenféle talajtömörítési feladat megoldható. A talplemez és a motortartó közé beépített nagyméretű, speciális gumibakok biztosítják a rezgés hatékony csillapítását a motor hosszú élettartama és a kezelő komfortja érdekében.

## FIGYELEM ! FONTOS!

**A röpsúlyos kuplung NEM alkalmas a lapvibrátor haladási sebességének változtatására.  
A kuplung elvárt élettartamának biztosítása érdekében a gépet CSAK alapjáraton, vagy teljes fordulaton szabad üzemeltetni! Ellenkező esetben a kuplung tönkremegy.**

A lapvibrátorok leghatékonyabban a szemcsés, viszonylag kis méretű alkotókkal rendelkező talajokon (homok, murva, sóder, egyéb visszatöltött talajok) működnek. Az optimális tömörség csak a tömörítendő talaj

megfelelő nedvességtartalma esetén érhető el. Ha a talaj túl száraz, akkor enyhén nedvesítsük azt, ha túl vizes, akkor hagyjuk száradni.

Kérjük olvassa el figyelmesen a következő tájékoztatót, hogy a gépet hosszú időn keresztül, elégedetten tudja használni. Az alábbi ellenőrzések és használati javaslatok a gép tartós, problémamentes üzemeltetéséhez nyújtanak segítséget. Ezek betartása mellett se feledkezzen el a gép rendszeres tisztításáról és karbantartásáról.

**MINDIG ELLENŐRIZZE A MOTOROLAJ SZINTET A MOTOR INDÍTÁSA ELŐTT!**



**A MUNKA MEGKEZDÉSE ELŐTT:**

- Olvassa el a használati utasítást!
- Ellenőrizze a gép általános állapotát, nem sérült-e! Ha bármilyen rendellenességet tapasztal a munkát TILOS megkezdni!
- Ellenőrizze a motor olajsintjét, az üzemyagszintet, a légszűrőt az ékszíjat és a motor általános állapotát!
- A motort mindig állítsa le, ha üzemyaggal tölti fel a gépet.
- Ellenőrizze a védőburkolatok állapotát és a csavarok rögzítettségét, ha szükséges húzza meg azokat!



**A motor indítása:**

- Hajtsa munkahelyzetbe a gép vezetőkarját a kar középső részén található szállítási biztosíték elfordításával! (lásd az 1. ábrát)
- Nyissa ki a benzincsapot!
- Állítsa a gyújtáskapcsolót „ON” helyzetbe!
- Használja a szívatót, ha a motor nem meleg!
- Állítsa a gázkart félig nyitott helyzetbe!
- Vigyázzon, hogy a lába ne kerüljön a gép haladási irányába!
- Rántsa meg a behúzó zsinórt! (lásd a 2. ábrát)
- Ha a motor elindult állítsa a gázkart aljára!
- Hagyja a motort bemelegedni, ez a külső hőmérséklettől függően több perc is lehet.
- A motor melegeedésével fokozatosan állítsa a szívatót alaphelyzetbe!



**FIGYELEM!**

**KEMÉNY, TOVÁBB NEM TÖMÖRÍTHETŐ TALAJON (BETON, ASZFALT, FAGYOTT TALAJ, STB.) A LAPVIBRÁTORT ELINDÍTANI VAGY ÜZEMELTETNI TILOS!**



**MUNKAVÉGZÉS A GÉPEL:**

- Hagyja a motort bemelegedni!
- Hajtsa munkahelyzetbe a gép vezetőkarját a kar középső részén található szállítási biztosíték elfordításával! (lásd az 1. ábrát)



- Állítsa a motort teljes fordulatszámra! (lásd a 3. ábrát)
- **A röpsúlyos kuplung NEM alkalmas a lapvibrátor haladási sebességének változtatására. A kuplung elvárt élettartamának biztosítása érdekében a gépet CSAK alapjáraton, vagy teljes fordulaton szabad üzemeltetni! Ellenkező esetben a kuplung tönkremegy.**
- A vezetőkaron található kettős irányváltó kar előre nyomásával a gép előre halad.
- A vezetőkar segítségével irányítsa a gépet! (lásd a 4. - 5. ábrát)
- Egy helyben történő tömörítéshez húzza a kart középső állásba, hátramenethez pedig hátrafelé.
- **A gép haladási sebességét** a kar különböző mértékű lenyomásával, illetve húzásával lehet szabályozni.
- Az irányváltó kar túl gyors mozgatása annak megakadásához vezethet! Ebben az esetben tolja előre kart és tartsa néhány másodpercig ebben a helyzetben!
- Ha térkövön, illetve más kemény felületen dolgozik a géppel, használjon a géphez rendelhető speciális műanyaglapot, különben károsodhat a gép tömörítőlapja! (lásd a 9. ábrát)
- **FONTOS!** A gépet tilos túlzottan megdönteni, mert az a motorolaj elfolyását eredményezheti!
- A gép mozgásának megállításához állítsa a gázkart alapjáratra. A kihajtás megszűnik, a gép egy helyben áll.
- A motor leállítása előtt hagyja alapjáraton járni néhány percig, hogy lehűlhessen!



#### A MOTOR LEÁLLÍTÁSA (LÁSD A 6. ÁBRÁT):

- Állítsa a gázkart alapjáratra.
- **A motor leállítása előtt hagyja alapjáraton járni néhány percig, hogy az lehűlhessen!**
- Hagyja a motort lehűlni!
- Állítsa le a motort!
- Zárja el a benzincsapot!



#### A GÉP MOZGATÁSA, SZÁLLÍTÁSA:

- A gép tetején található emelőszemet használva megfelelő gép emelővel emelhetjük, illetve mozgathatjuk a gépet. (lásd a 11. ábrát)
- Emelésnél mindig kellő óvatossággal járjon el!
- Szállításkor rögzítse a vezetőkart a kar közepén található szállítási biztosítókkal!
  - **FONTOS!** A gépet tilos szállítás közben túlzottan megdönteni, mert az a motorolaj elfolyását eredményezheti!
  - Mindig ügyeljen a gép megfelelő rögzítésére!

## KARBANTARTÁS

### **FIGYELEM!**

**A gép karbantartása előtt olvassa el a használati útmutatót. A gép karbantartását csak a javításra betanított szerelő végezheti!**

### Motorolaj:

Az olajsintet naponta ellenőrizze! Ne töltsen túl az olajat! Az olajsintnek a nívópálcán jelzett minimum és maximum szint között kell lennie.

Olajcsere esetén az olajat már kissé bemelegedett motorból kell leengedni.

### **Üzemanyag:**

Mindig tiszta kannát és friss ólommentes benzint használjon!

### **Üzemanyag tank:**

**Töltse tele az üzemanyagtankot minden nap a munka befejezése után. Ezzel csökkenthető a páralecsapódás mértéke a tankban, amely annak korróziójához vezet. Minden 1000 munkaóra után, vagy évente egyszer a tankot ürítse ki és távolítson el belőle minden szennyeződést.**

Huzamosabb időre történő leállítás (pl. téli időszak) esetén tisztítsa meg alaposan a gépet, engedje le a motorolajat, ürítse és szárítsa ki az üzemanyagrendszert teljesen.

- Ellenőrizze a motorolaj szintet naponta!
- Mindig takarítsa le a gépet (és motort) a pórtól és egyéb szennyeződésektől használat után.
- Mossa ki a légszűrő szivacsbetétjét (munkakörülményektől függően, de legalább) hetente!
- Ellenőrizze az excenterházban az olajsintet rendszeresen (kb. 50 üzemóránként)!
- Ellenőrizze a hidraulika olajsintjét rendszeresen !
- Tisztítsa ki az üzemanyagszűrőt rendszeresen!
- Ellenőrizze a csavarok, csavaranyák rögzítettségét!
- Cserélje ki a kopott, sérült alkatrészeket azonnal!
- Ellenőrizze gyakran az ékszív feszességét (kb. 100 üzemóránként)! /lásd a 10. ábrát/  
A túl feszes ékszív a csapágyak és az ékszív gyors kopását eredményezi!
- **FONTOS!** A gépet csak megfelelő képzettséggel rendelkező szerelő javíthatja!
- Ellenőrizze a védőburkolatok állapotát és a csavarok rögzítettségét!
- Tisztítsa meg a gépet, mielőtt az alkatrészek kenését elkezdi!
- A gép karbantartása előtt bizonyosodjon meg, hogy az biztos talajon áll!
- A balesetek elkerülése érdekében használjon megfelelő szerszámokat és tartsa azokat tisztán!
- A motorolaj cseréjét akkor végezze, mikor az olaj már kissé lehűlt!
- A kifröccsent olajat kérjük azonnal törölje fel!
- Csak jó minőségű, tiszta motorolajat és kenőanyagokat használjon!
- Kérjük az elhasznált olajat és szűrőket megfelelő hulladéktárolóban helyezze el.

### **Tárolás:**

Huzamosabb időre történő leállítás esetén a gépet mindig fedett, tiszta és száraz helyen tárolja.

**Karbantartási ütemterv:**

	Minden nap használat előtt	Első 20 óra után	Minden 2 hét, vagy 50 üzemóra után	Minden hónap, vagy 100 üzemóra után	Minden évben, vagy 300 üzemóra után
Ellenőrizze az üzemanyagszintet, ha kell töltsse fel a tankot	X				
Ellenőrizze az olajsintet, ha kell töltsse fel	X				
Ellenőrizze az üzemanyag vezetékeket	X				
Ellenőrizze a légszűrőt, ha szükséges tisztítsa, vagy cserélje	X				
Ellenőrizze az ékszíj feszességét		X	X		
Tisztítsa meg az egész légszűrő rendszert			X		
Olajcsere		X		X	
Tisztítsa meg az üzemanyagszűrőt				X	
Ellenőrizze a benzinmotort, ha szükséges végezzen karbantartást				X	
Ellenőrizze a motor szelephézag értéket					X

Szeretnénk, ha a termékkel maradéktalanul elégedett lenne, ezért bármilyen problémát,  
hiányosságot észlel kérjük jelezze felénk, és mi megpróbáljuk azt orvosolni.



## SEGÉD ÁBRÁK:

### DE MOTOR STARTEN

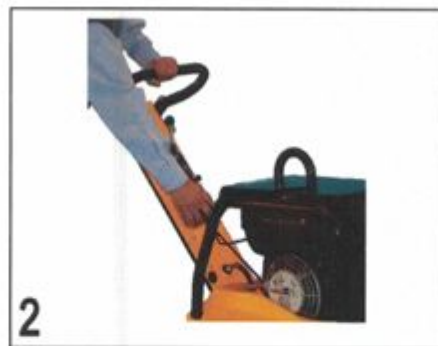

### IN GEBRUIK



### DE MOTOR STOPPEN

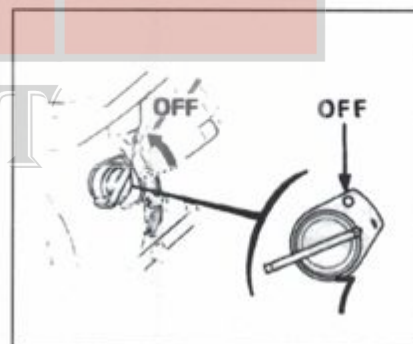

10



9

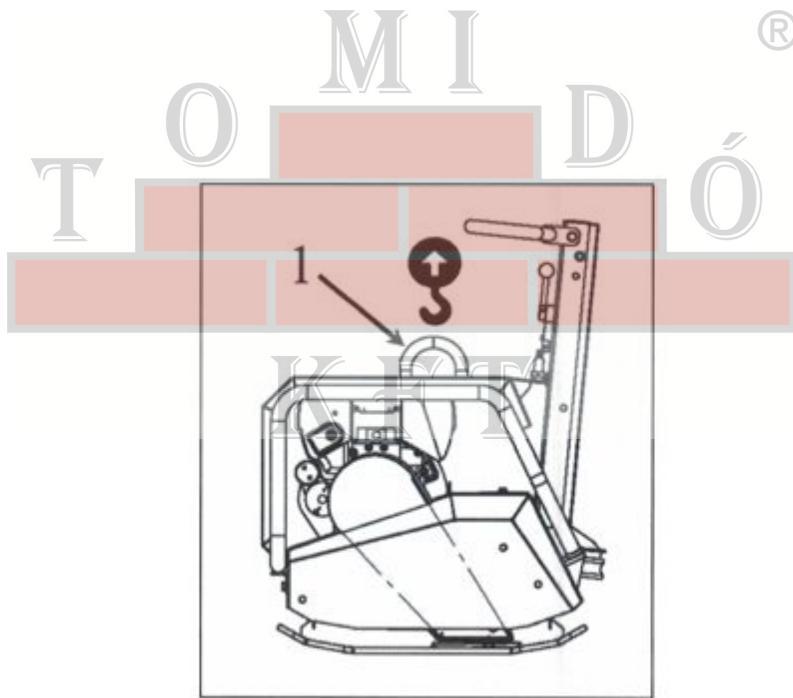
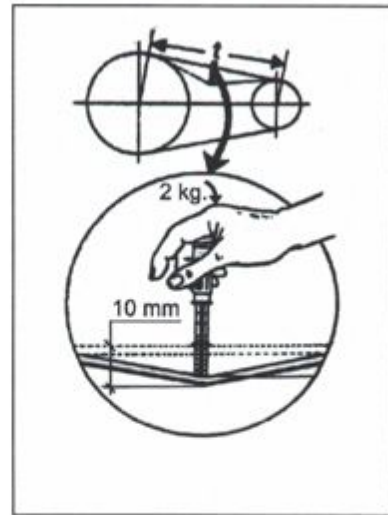

11